

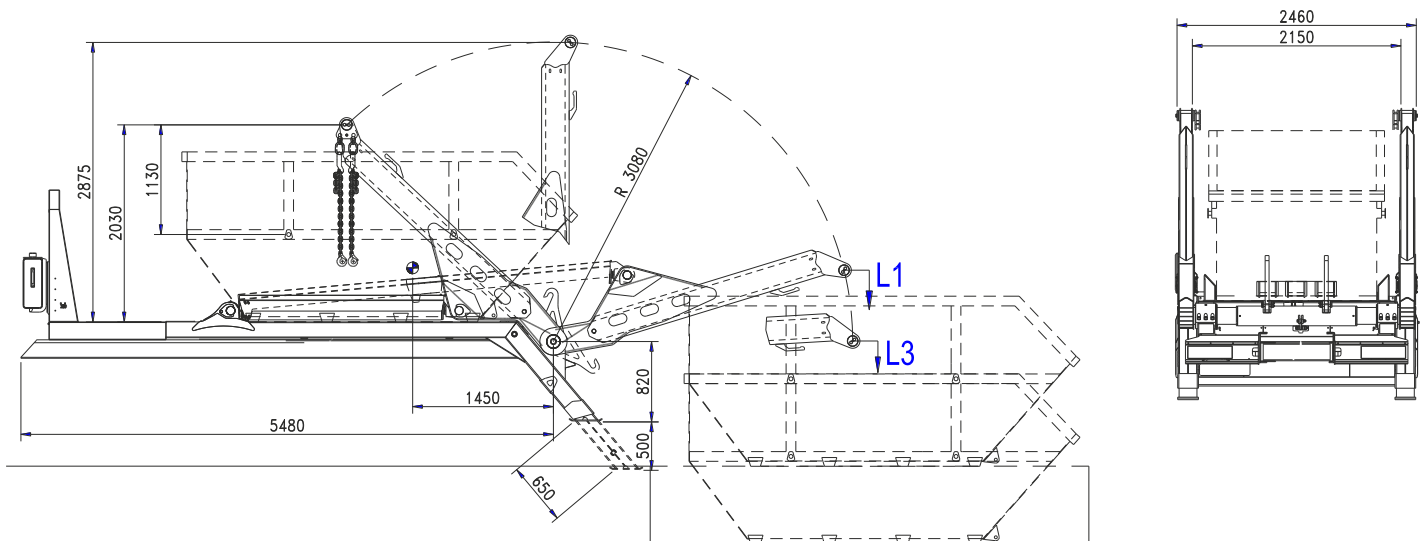

SKIPLoader - MULTIBENNA - MULTIBENNES - ABSETZKIPPER

**MB 18**  
FIXED ARMS



BOB Sistemi Idrulici S.p.A.



**STANDARD FEATURES**

- Fixed twin arms
- L1: Lifting capacity at ground level ton 18
- L3: Lifting cap. 800 mm under the ground level ton 12
- N. 3 flow controls with ground hand levers
- Rear independent stabilizing feet
- Tipping hooks with ground control
- Front oil tank with support frame
- Integrated subframe H 200 mm
- N. 4 adjustable chains with safety hook locks
- Adjustable platform wedges
- Painting in bottom antirust red or grey chassis colour Operating manual and spare parts book
- Basic equipment weight: kg 3.350 ca.\*

**OPTIONS**

- Front cab protection panel
- Front platform extension
- Mechanical security on tipping hook (DIN 30720)
- Landing feet rollers
- BOBEASY radio control
- Hoisting cylinders rods protection carter
- Regenerating oil system (double speed)
- Arms connecting bar
- Electro-pneumatic cab control on mobile hand-board
- Monitoring led arms in resting position
- Monitoring led for stabilizing feet
- Visual or sonorous signalling of tipping hooks position
- Rear lights integrated in the headstock carter
- Skip hydraulic locking

\*The weight is indicative and referred to the basic skip loader without options, accessories and ancillary equipment

**CARATTERISTICHE STANDARD**

- Bracci fissi gemellati
- L1: Capacità di sollevamento da terra ton 18
- L3: Lifting cap. 800 mm sotto livello terra ton 12
- N. 3 elementi di comando con leva a terra
- Stabilizzatori posteriori indipendenti
- Ganci di ribaltamento con controlli a terra
- Serbatoio frontale con supporto
- Cunei piattaforma regolabile
- Controtelaio integrato H 200 mm
- N. 4 catene regolabili con gancio di sicurezza
- Verniciatura colore telaio antiruggine rosso o grigio
- Manuale uso e manutenzione e elenco ricambi
- Peso base attrezzatura: kg 3.350 ca.\*

**OPTIONAL**

- Pannello frontale di protezione cabina
- Estensione piattaforma frontale
- Sicurezza meccanica sul gancio di ribaltamento (DIN 30720)
- Stabilizzatori su rulli
- Protezione cilindri di sollevamento
- BOBEASY telecomando radio
- Sistema rigenerativo olio (doppia velocità)
- Barra connessione bracci
- Comandi elettro-pneumatici in cabina su pulsantiera mobile
- Led monitoraggio in posizione di riposo
- Monitoraggio per piedi stabilizzatori
- Segnalazione visiva o sonora della posizione ganci di ribaltamento
- Luci posteriori integrati nel carter testata posteriore
- Bloccaggio idraulico casse

\* Il peso è indicativo si riferisce alla multibenna senza opzioni e accessori

**CARACTÉRISTIQUES TECHNIQUES**

- Bras fixés jumèles
- L1: capacité de bennage à terre ton 18
- L3: levage cap. 800 mm en dessous niveau sol ton 12
- N. 3 éléments de commande avec contrôle à terre
- Stabilisateurs arrière indépendants
- Crochet de bennage avec contrôle à terre
- Châssis intégré H 200 mm
- N. 4 chaînes réglables avec crochet de sécurité
- Réservoir frontal avec support
- Coins de plateforme ajustables
- Peinture antirouille couleur du châssis rouge ou gris
- Manuel des opérations, entretien et pièces détachées
- Poids de base d'équipement: kg 3.350 ca.\*

**OPTIONS**

- Panneau frontal protection cabine
- Extension frontale de la plateforme
- Sécurité mécanique sur le crochet de basculement (DIN 30720)
- Stabilisateurs sur rouleaux
- BOBEASY radio contrôle
- Témoin pour vérins de bennage
- Système régénérateur d'huile (double vitesse)
- Barre connexion bras
- Commandes électropneumatiques en cabine avec manipulateur mobile
- Moniteur bras en phase de repos
- Témoin pour pied stabilisateur
- Signal visuel et bruyant : position du crochet basculant
- Feux arrière intégrés dans le carter arrière
- Bloccaggio idraulico casse

\*le poids est indicatif et se réfère à Multibennes sans options et accessoires

**TECHNISCHE EIGENSCHAFTEN**

- Feste Doppelarme
- L1: Hubkapazität bei Bodenaufnahme ton 18
- L3: Hubkapazität bei 800 mm Grube 12 t
- 3 Kontrollelemente mit Bedienung vom Boden
- Hintere unabhängige Abstützfüße
- Integrierter Hilfsrahmen H 200 mm
- 4 Stck. verstellbare Ketten mit Sicherheitsverschluss
- Kipphaken mit Bodensteuerung
- Vorderer Öltank mit Befestigungsrahmen
- Verstellbare Keile auf der Rampe
- Lackierung in Rostschutzfarbe rot oder Fahrgestellfarbe grau
- Bedienungsanleitung und Ersatzteilliste
- Gewicht Grundausstattung: kg 3.350 ca.\*

**ZUBEHÖR**

- Vorderer Kabinenschutz
- Vordere Rampenverlängerung
- Mechanische Kipphakensicherung (DIN 30720)
- Rollstützfüße
- BOBEASY Funk Fernbedienung
- Schutzabdeckung für Hubzylinderstange
- Ölregenerierung (doppelte Geschwindigkeit)
- Verbindungsstange für Doppelarme
- Elektropneumatische Kabinensteuerung mit mobilem Schaltkasten
- LED-Überwachung für Arme in Ruhestellung
- LED-Überwachung für Abstützfüße
- Optisches oder Tonsignal der Kipphakenposition
- Rücklichter in die hintere Abdeckung integriert
- Hydraulische Verriegelung

\*Das Gewicht ist eine ungefähre Angabe und bezieht sich auf die Grundausstattung des Absetzkippers, ohne Zubehör und zusätzliche Ausstattungen